



*Imagen ilustrativa HXB-6

GAMA DE EXTRACTORES AXIALES CON MOTORES DE ROTOR EXTERNO PARA APLICACIÓN EN MURO, CON 4 DIÁMETROS NOMINALES 450, 550 Y 600.

Integrada con motores de corriente alterna, bajo nivel de ruido, alto rendimiento y operación confiable.

CARACTERÍSTICAS

- Grado de balanceo G 6.3 de acuerdo con la ANSI/AMCA 204-20.
- Temperatura ambiente de operación: -4 °C a 40 °C
- Hélice en acero laminado en frío.
- Motor con clase de protección IP 54 y clase de aislamiento F.
- Rodamientos a bolas libres de mantenimiento.
- Guarda de protección en succión con requerimientos OSHA 1910.212

APLICACIONES



LOCALES COMERCIALES



FÁBRICAS



TALLERES



LOCALES DEPORTIVOS



BODEGAS



NAVES INDUSTRIALES



BAÑOS EN PLANTAS INDUSTRIALES

CARACTERÍSTICAS TÉCNICAS

Modelo	Velocidad RPM	Potencia W	Voltaje V	Frecuencia HZ	Intensidad A	Caudal m³/hr	Presión sonora dB(A)	Peso aprox. Kg
HXB-6-450	1150	200	127	60	3.3	5180	59	12
HXB-6-550	1150	300	127	60	5	7300	62	18.5
HXB-6-600	1100	450	127	60	6.25	9700	67	22

Presión Sonora a 1.5m. en campo libre hemisférico calculados de acuerdo con la ANSI/AMCA 301 Instalación A sonido a la succión.

DIMENSIONES

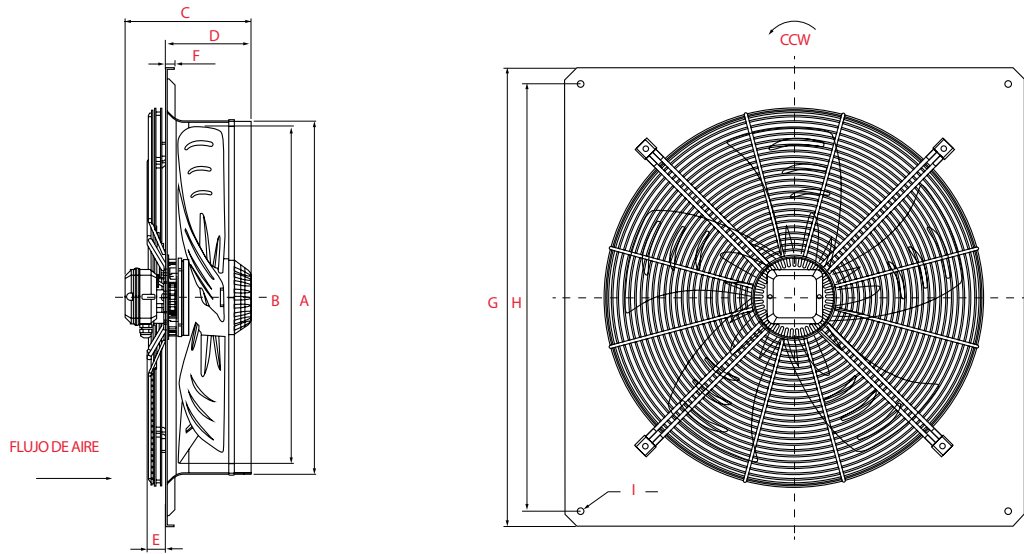

Tamaño	A	B	C	D	E	F	G	H	I
450	470	454	203	114	46	12	575	535	4 x Ø11
550	563	553	212	135	32	14	725	675	4 x Ø11
600	619	600	222	150	32	15	805	750	4 x Ø11

Dimensiones en mm.

CURVA

